

Baureihe **ZS split** – Verdampferbausätze kompl.

- Bauart:** - Verdampferbausatz für Zentralkühlungsanschluss (zum seitlichen An-/Einbau)
- Verwendung:** - Vorratskühlung
 z.B. zum Einbau in Gastrogeräte (Kühltische, Kühltheken) für normale Beanspruchung (keine aggressiven Luftinhaltsstoffe, verpackte Waren) ¹⁾
 - bezüglich des Einbaus beachten Sie bitte unsere Betriebsanleitung
- Ausführung:** - Umluftverdampfer, pulverbeschichtet
 - elektronische Regelung
 - Luftzwangsabtauung bzw. elektrische Abtauung oder Heißgasabtauung (F-Ausführung)
 - Anschluss mit Schnellkupplungen und vorgefüllten Leitungen
 - Kühlkasten druckgeschäumt mit PS-Inneneinsatz
- Herstellung:** - deutsches Erzeugnis mit Markenkomponten
 - zertifiziert nach ISO 9001:2015



Abbildung ZS 5 split

Einsatzbereich

Normalkühlung
 ($t_0 = -10^\circ\text{C} / t_a = +32^\circ\text{C}$)

	Kühlraum in l						
	100	200	300	400	500	600	700
ZS 5 split							
ZS 7 split							

Kühlraumtemperatur	2°C
Umgebungstemperatur	32°C
Lagermenge	50 kg/m ²
Abkühlung	6 K
rel. Einschaltzeit	60%

Tiefkühlung
 ($t_0 = -30^\circ\text{C} / t_a = +32^\circ\text{C}$)

	Kühlraum in l						
	100	200	300	400	500	600	700
ZS 5F split							
ZS 7F split							

Kühlraumtemperatur	-18°C
Umgebungstemperatur	32°C
Isolation	PU80
Lagermenge	50 kg/m ²
Abkühlung	6 K
rel. Einschaltzeit	60%

1) Da die Konzentration der freigesetzten Gase aus den Kühlgütern und die Wirkung von Reinigungsmitteln entscheidend die Haltbarkeit der Geräte beeinflusst, kann außerhalb des normalen Betriebes kein Gewährleistungsanspruch erhoben werden.

TECHNISCHES DATENBLATT

Typ	Bestell-Nr. Rechte- Ausführung	Kältebereich	Kälteleistung Q_0 in W bei t_0		Leistungsaufnahme P in W	Stromaufnahme I_N in A	Leistungsaufnahme Heizung in W	elektr. Anschluss	Kälte- mittel	Regelung	Kühlraumtempera- turbereich in °C	automat. Abtauung	Abmessung in mm		Masse in kg	Ausführungs- klasse SN	
			-5°C	-25°C									L x B x H	l			
ZS 5 split	8220.30.000	Normalkühlung	510	-	30	0,2	-	230 V / 50 Hz ~	R134a	elektronisch	2...10	Luft- zwan- gs- abtauung	474x122x454	185	9	Umgebungstemperaturbereich +10 ... +32°C	
			494														
			509														
	8220.30.010		535	-	30	0,2	-		R450A								
			503														
	601		-	45	0,3	-	R513A										
	580																
	600																
8221.30.010	649						-		45			0,3	-	R404A			
	603																
ZS 7 split	8222.30.000	TK	-	500	45	0,3	400	230 V / 50 Hz ~	R404A	elektronisch	-15... -25	elektrisch	524x170x504	185	11	Umgebungstemperaturbereich +10 ... +32°C	
				438													
				490													
ZS 5F split	8222.30.000																

alle Typen auch in linker Ausführung lieferbar

Abbildung ZS 5 split:

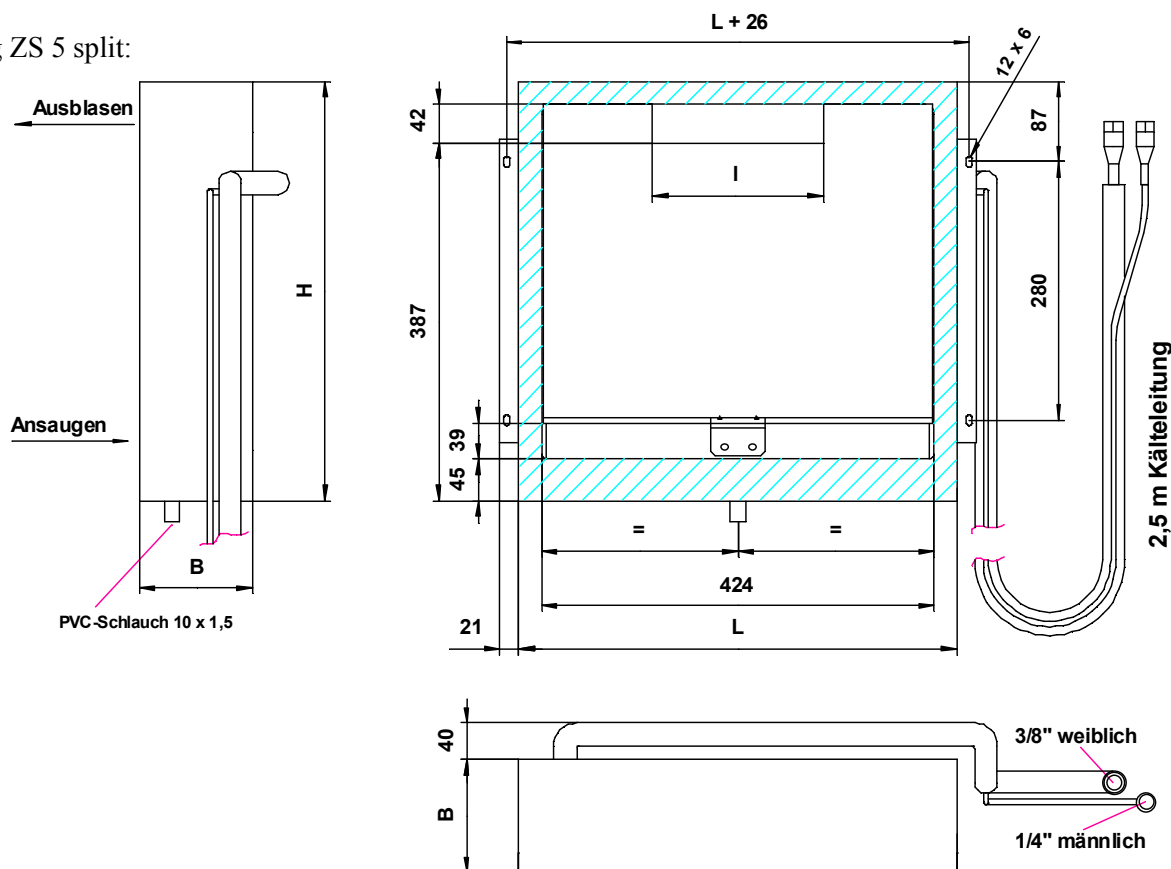

Hersteller: ROCHHAUSEN Kältesysteme GmbH Scharfenstein D-09430 Drebach

Telefon: +49 (0) 3725 / 78 64-0 • Fax: +49 (0) 3725 / 78 64-15

E-Mail: kontakt@rochhausen.eu • Internet: www.rochhausen.eu