

Baureihe **KSKW** – Kältesysteme mit Kühlwanne

- Bauart: - einbaufertiges Kältesystem mit eingeschäumtem Verdampfer
- Verwendung: - Präsentationskühlungen
z. B. in Ausgabelinien für Snacks, Salate, Getränke
- bezüglich des Einbaus beachten Sie bitte unsere Betriebsanleitung
- Ausführung: - stille Kühlung
- elektronische Regelung
- CNS-Behälter in Gastronorm- bzw. Sonderabmessungen
- eingeschäumter Rohrschlangenverdampfer
- Tauwasserablauf bauseitig
- Einlegeböden und Höhenverstellung optional
- Herstellung: - deutsches Erzeugnis mit Markenkomponenten
- zertifiziert nach ISO 9001:2015
- CE-Kennzeichen
- bauartgeprüft



Auf Anfrage mit Untergestell

TECHNISCHES DATENBLATT

Typ Bestell-Nr.	Kälteleistung Q_0 in W bei t_0	Leistungsaufnahme P in W	Stromaufnahme I_N in A	elektr. Anschluss	Kältemittel	Regelung	Kühlraumtemperaturbereich ²⁾	automatische Abtaugung	Maschinenfachab- messung in mm t	Ausschnitt für Maschinenfach- belüftung	Abmessung in mm innen L x B x H	Masse in kg	Ausführungs- klasse SN
	-10°C												
KSKW GN 1x1/1 361-80.910	210	185	1,3	230 V / 50 Hz ~	R 134a / R 513A	elektronisch	+4 ... +12 °C	mit bauseitigem Tauwasserabfluss	400	180 x 180	305x510x160	24	Umgebungstemperaturbereich +10 ... +32°C
361-80.900 ¹⁾											305x510x200	26	
KSKW GN 2x1/1 361-80.000	210	185	1,3								630x510x160	30	
361-80.100 ¹⁾											630x510x200	32	
KSKW GN 3x1/1 361-90.000	300	300	1,6						955x510x160	40			
361-90.200 ¹⁾									955x510x200	43			
KSKW GN 4x1/1 361-70.000	450	320	2,1						1280x510x160	50			
361-70.100 ¹⁾									1280x510x200	55			
KSKW GN 5x1/1 361-60.000	450	320	2,1						1605x510x160	60			
361-60.100 ¹⁾									1605x510x200	68			
KSKW GN 6x1/1 361-60.500	750	510	3,1	1930x510x160	72								
361-60.600 ¹⁾				1930x510x200	80								

¹⁾ Einhängerausführung

²⁾ bei $t_a = 25^\circ\text{C}$ Umgebungstemperatur und $\phi = 60\%$ rel. Luftfeuchte und keiner direkten Wärmeeinstrahlung

Abbildung KSKW GN 4x1/1:

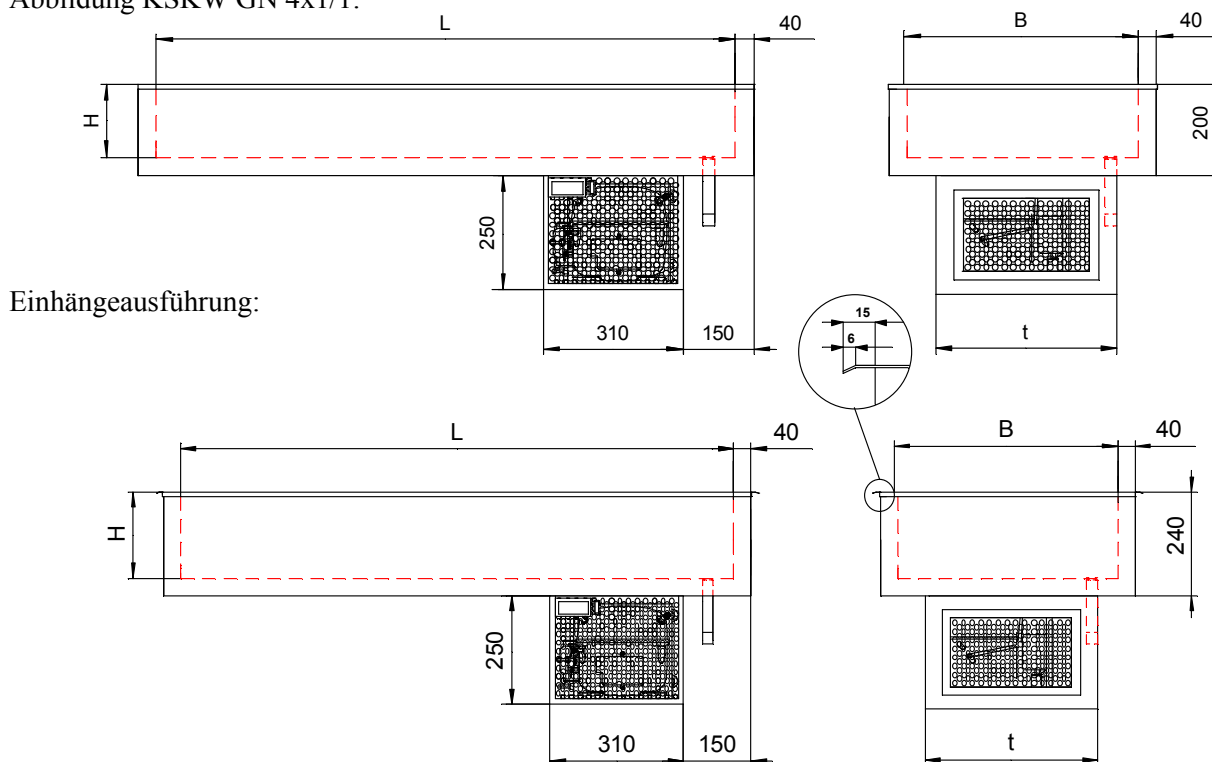

Einhängerausführung: